

PORTES DE GARAGE SECTIONNELLES EN ACIER

Refoulement plafond ou latéral,
personnalisables à souhait et
toujours faciles à utiliser

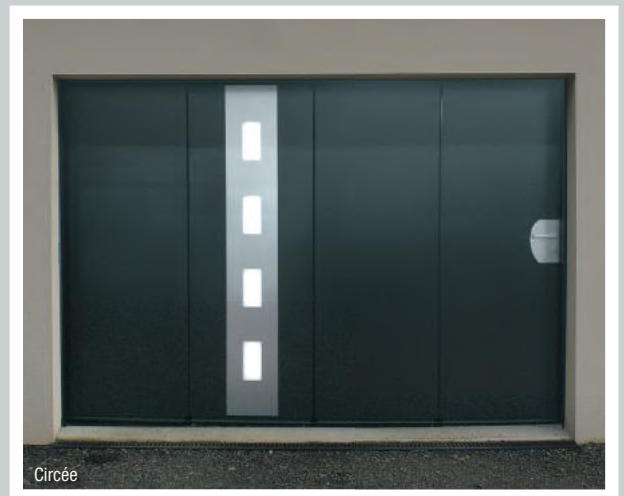
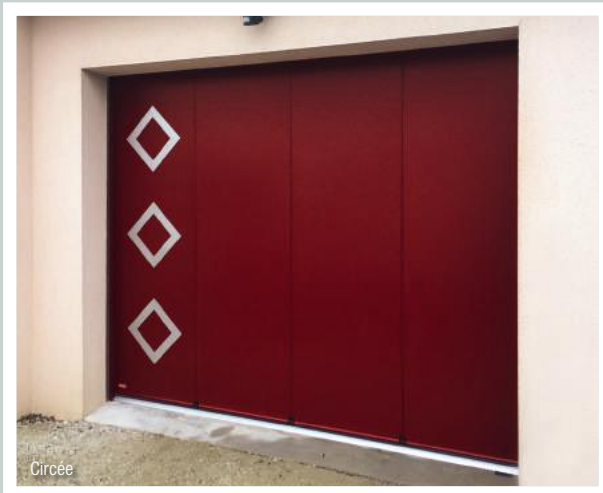

APPY

SOTHOFERM
l'esprit battant

FABRICANT FRANÇAIS DEPUIS 1988, NOUS PRODUISONS L'ENSEMBLE DE NOS PORTES DE GARAGE SECTIONNELLES SUR MESURE, CONFORMÉMENT À LA NORME EUROPÉENNE.



PORTE DE GARAGE - CIRCÉE

La porte de garage sectionnelle à refoulement latéral en acier

Elle est composée de panneaux d'épaisseur 40 mm lignés, plans lisses, rainurés ou à cassettes côté extérieur, et lignés à l'intérieur. Motorisée de base, elle présente de nombreux atouts. Livrée blanche de base, la porte Circée peut, sur demande, être laquée dans la teinte RAL désirée.

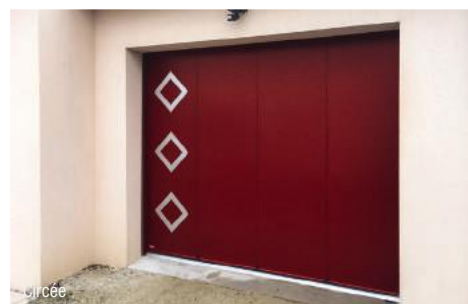

PORTE DE GARAGE - IDÉLIA

La porte de garage sectionnelle à refoulement plafond en acier

Elle est réalisée en panneaux d'épaisseur 40 mm. Elle est aisément motorisable, son conditionnement permet une livraison facilitée sur les chantiers. Tous les décors (plans, lignés, rainurés ou à cassettes) et toutes les couleurs du nuancier RAL sont au même prix !



PORTE DE GARAGE - ILIADE

La porte de garage sectionnelle à refoulement plafond en acier avec un maximum d'éléments montés

Elle est réalisée en panneaux deux faces acier avec mousse de polyuréthane injectée assurant l'isolation. Elle présente de nombreux atouts avec un bâti aluminium qui facilite la pose. Tous les décors (plans, lignés, rainurés ou à cassettes) et toutes les couleurs du nuancier RAL sont au même prix !



Porte de garage sectionnelle à refoulement latéral en acier

CIRCÉE	p. 4
--------------	------

Portes de garage sectionnelles à refoulement plafond en acier

IDÉLIA	p. 6
ILIADE	p. 8

Options

PERSONNALISATION DES PORTES DE GARAGE	p. 10
EXEMPLES DE PORTES DE GARAGE SECTIONNELLES	p. 13
MOTORISATION SOMMER	p. 15
MOTORISATION SOMFY	p. 16
MOTORISATION LIFTMASTER	p. 18

PORTE DE GARAGE SECTIONNELLE REFOUL

EXTÉRIEUR

40 mm | Acier et motorisée



Circée



Conforme à la norme 13241-1



MOTORISATION :



Motorisation Sommer



Motorisation Liftmaster (en option)



Motorisation Somfy (en option)

Porte présentée avec 1 panneau hublots rétro-éclairés et portillon (en option)



Joint dissimulé dans le bâti en aluminium laqué de la couleur de la porte



Arrêt automatique de la motorisation



Ouverture partielle permettant un passage piéton



Profils anti pince doigts



En standard : 2 télécommandes 4 canaux fournies avec la motorisation

LES COUPES

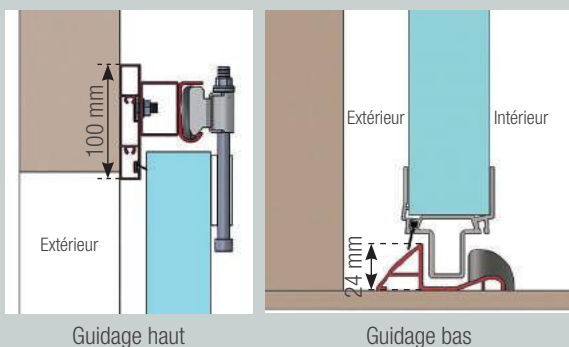

LES CONFIGURATIONS

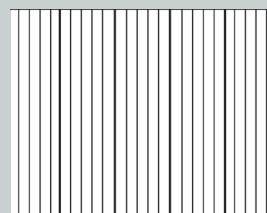

Ligné

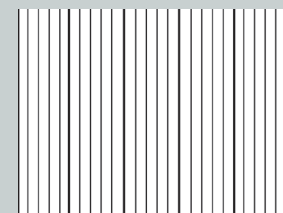

Microrainuré

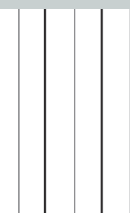

Monor



Les techniques d'impression ne permettent pas de restituer avec exactitude les coloris proposés.

INTÉRIEUR



Porte présentée avec 1 panneau hublots rétro-éclairés et portillon (en option)

LES COULEURS

TOUTES COULEURS RAL RÉALISABLES SUR DEMANDE

rainurée

À cassettes

Plan

NB : le tablier reste toujours blanc à l'intérieur

Les portes de garage de la gamme CIRCÉE s'harmonisent parfaitement avec l'ensemble de nos gammes volets, persiennes, brise-soleil, portails et clôtures. Hormis le chêne doré, le blanc et le gris 7016, les couleurs sont en aspect **texturé**. La tenue de la couleur noire n'est pas garantie.

Les techniques d'impression ne permettent pas de restituer avec exactitude les coloris proposés.

PORTE DE GARAGE SECTIONNELLE REFOUL

EXTÉRIEUR

40 mm | Acier et manuelle



Idélia



Conforme à la
norme 13241-1



MOTORISATION (en option)



2 télécommandes fournies avec la motorisation Sommer (pour portes jusqu'à H. 2250 x L. 3000 mm)



2 télécommandes fournies avec la motorisation Sommer (pour portes supérieures à H. 2250 x L. 3000 mm)



Arrêt automatique de la motorisation

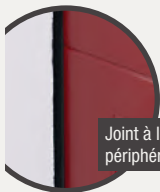

Joint à lèvres périphérique



Poignée de manœuvre (modèle manuel)



Articulation anti pince doigts



Pas de débordement extérieur



Panneau isolé 40 mm

LES COUPES

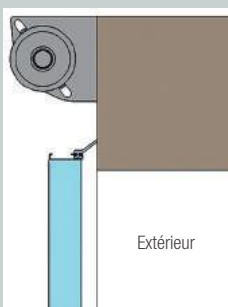

Coupe verticale

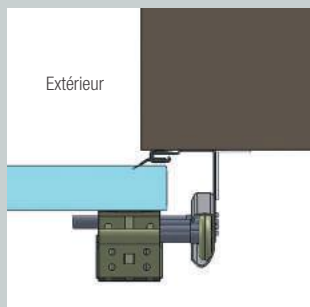

Coupe horizontale

LES CONFIGURATIONS

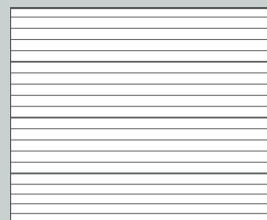

Ligné

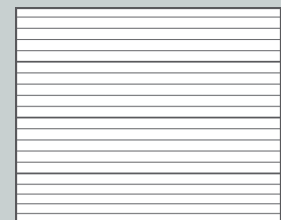

Microrainuré



Monorail



Les techniques d'impression ne permettent pas de restituer avec exactitude les coloris proposés.

INTÉRIEUR

MOTORISATION (en option)



Motorisation Sommer pour portes jusqu'à H. 2250 x L. 3000 mm



Motorisation Sommer à tête déportée pour portes supérieures à H. 2250 x L. 3000 mm (en option)



Tablier intérieur et charnières laqués blancs

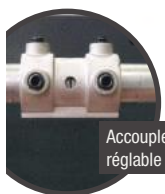

Accouplement réglable



Verrou



Porte-galets réglables pour un parfait positionnement du tablier

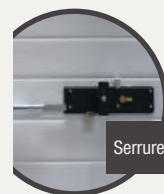

Serrure manuelle



Système "parachute" : interdit la chute du tablier en cas de défaillance du ressort



Fixation du palier sur la maçonnerie



Perçage des panneaux en usine facilitant l'assemblage



Joint entre chaque panneau



Galets montés sur roulement à billes pour un fonctionnement plus silencieux

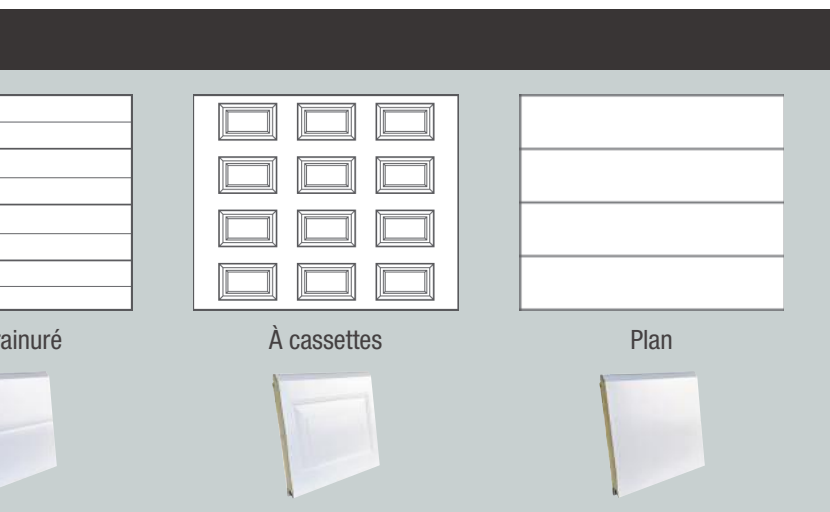

rainuré

À cassettes

Plan

LES COULEURS

TOUTES COULEURS RAL RÉALISABLES SUR DEMANDE



CHÈNE DORÉ



BLANC



NB : le tablier reste toujours blanc à l'intérieur

Les portes de garage de la gamme IDÉLIA s'harmonisent parfaitement avec l'ensemble de nos gammes volets, persiennes, brise-soleil, portails et clôtures.

Hormis le chêne doré, le blanc et le gris 7016, les couleurs sont en aspect **texturé**.

La tenue de la couleur noire n'est pas garantie.

Les techniques d'impression ne permettent pas de restituer avec exactitude les coloris proposés.

PORTE DE GARAGE SECTIONNELLE REFOUL

EXTÉRIEUR

40 mm | Acier et motorisée



Iliade



Conforme à la norme 13241-1

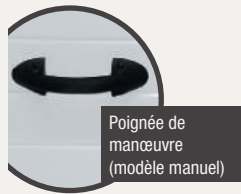
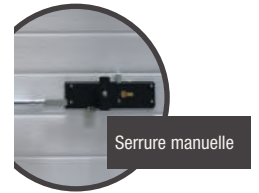

LES COUPES

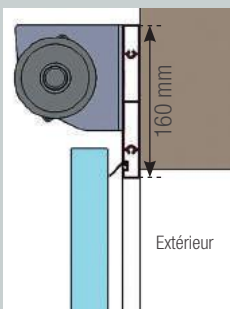

Coupe verticale

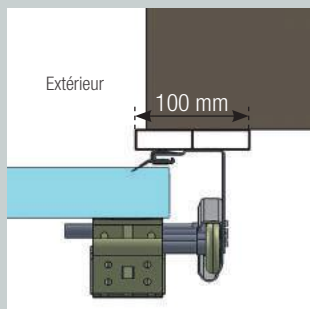

Coupe horizontale

LES CONFIGURATIONS

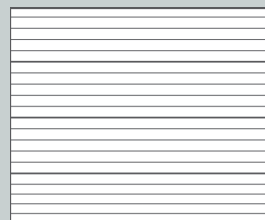

Ligné

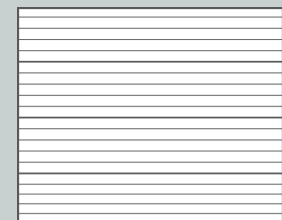

Microrainuré



Monorail



Les techniques d'impression ne permettent pas de restituer avec exactitude les coloris proposés.

INTÉRIEUR



MOTORISATION :

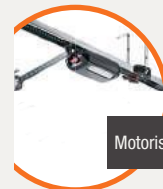

Motorisation Sommer



Motorisation Liftmaster (en option)



Motorisation Somfy (en option)



Tablier intérieur et charnières laqués blancs



Accouplement réglable



Verrou



Porte-galets réglables pour un parfait positionnement du tablier



Système "parachute" : interdit la chute du tablier en cas de défaillance du ressort



Disponible avec portillon serrure multipoints (en option)



Avec portillon (en option)



Joint entre chaque panneau



Galets montés sur roulement à billes pour un fonctionnement plus silencieux

LES COULEURS

TOUTES COULEURS RAL RÉALISABLES SUR DEMANDE

Grainé

À cassettes

Plan

CHÈNE DORÉ **BLANC**

NB : le tablier reste toujours blanc à l'intérieur

Les portes de garage de la gamme ILIADE s'harmonisent parfaitement avec l'ensemble de nos gammes volets, persiennes, brise-soleil, portails et clôtures. Hormis le chêne doré, le blanc et le gris 7016, les couleurs sont en aspect **texturé**. La tenue de la couleur noire n'est pas garantie.

Les techniques d'impression ne permettent pas de restituer avec exactitude les coloris proposés.

Sous réserve de faisabilité technique (dimensions et configurations du produit)

LES HUBLOTS

> Hublots vissés PVC vitrage composite ⁽¹⁾ sablé ⁽³⁾



Hublot rectangulaire

> Hublots vissés PVC double vitrage ⁽¹⁾ opale ⁽³⁾



Hublot rectangulaire

> Hublots vissés ABA ⁽²⁾ double vitrage minéral opale ⁽³⁾ ou clair ⁽⁴⁾



Hublot ABA ⁽²⁾ carré vitrage minéral opale ⁽³⁾ 33-2/20/4
300 x 300 mm

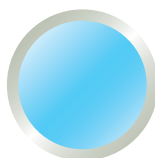

Hublot ABA ⁽²⁾ rond vitrage minéral opale ⁽³⁾ 33-2/20/4
Ø 315 mm

> Hublots collés ABA ⁽²⁾ vitrage composite glace PMMA ⁽⁵⁾ sablé (uniquement sur les panneaux plan lisse)



Hublots ABA ⁽²⁾ carré vitrage composite glace PMMA ⁽⁵⁾ sablé ⁽³⁾

Dimensions (contour extérieur) :

300 x 300 mm
220 x 220 mm
160 x 160 mm
120 x 120 mm
90 x 90 mm

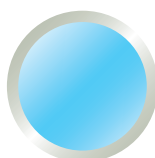

Hublots ABA ⁽²⁾ rond vitrage composite glace PMMA ⁽⁵⁾ sablé ⁽³⁾

Dimensions (contour extérieur) :

Ø 315 mm
Ø 235 mm
Ø 175 mm
Ø 135 mm
Ø 105 mm
Ø 85 mm



Hublots ABA ⁽²⁾ triangle vitrage composite glace PMMA ⁽⁵⁾ sablé ⁽³⁾

Dimensions (contour extérieur) :

400 x 400 mm



Hublots ABA ⁽²⁾ rectangle vitrage composite glace PMMA ⁽⁵⁾ sablé ⁽³⁾

Dimensions (contour extérieur) :

511 x 321 mm



Hublots ABA ⁽²⁾ plat 60 mm vitrage composite glace PMMA ⁽⁵⁾ sablé ⁽³⁾

Dimensions (contour extérieur) :

60 x 2000 mm
60 x 1500 mm
60 x 1000 mm
60 x 500 mm
60 x 200 mm



Hublots ABA ⁽²⁾ plat 200 mm vitrage composite glace PMMA ⁽⁵⁾ sablé ⁽³⁾

Dimensions (contour extérieur) :

200 x 2000 mm
200 x 1500 mm
200 x 1000 mm
200 x 500 mm

(1) Encadrement disponible également en chêne doré et en PVC laqué.

(2) ABA : Aluminium Brossé Anodisé.

(3) Aspect "dépoli" ou "flouté".

(4) Transparent.

(5) PMMA : Polyméthacrylate de méthyle.

Sous réserve de faisabilité technique (dimensions et configurations du produit)

MOTIFS ET DÉCORS INDIVIDUELS ABA ⁽¹⁾

> Les carrés ⁽²⁾



Plein

Dimensions
(contour extérieur) :

- 300 x 300 mm
- 220 x 220 mm
- 160 x 160 mm
- 120 x 120 mm
- 90 x 90 mm
- 70 x 70 mm



Évidé

Dimensions
(contour extérieur) :

- 300 x 300 mm
- 220 x 220 mm
- 160 x 160 mm
- 120 x 120 mm
- 90 x 90 mm

> Les ronds ⁽²⁾



Plein

Dimensions
(contour extérieur) :

- Ø 315 mm
- Ø 235 mm
- Ø 175 mm
- Ø 135 mm
- Ø 105 mm
- Ø 85 mm
- Ø 70 mm



Évidé

Dimensions
(contour extérieur) :

- Ø 315 mm
- Ø 235 mm
- Ø 175 mm
- Ø 135 mm
- Ø 105 mm
- Ø 85 mm

> Les rectangles ⁽²⁾



Plein

Dimensions
(contour extérieur) :

- 511 x 321 mm
- 431 x 241 mm
- 371 x 181 mm
- 331 x 181 mm
- 301 x 111 mm
- 291 x 91 mm



Évidé

Dimensions
(contour extérieur) :

- 511 x 321 mm
- 431 x 241 mm
- 371 x 181 mm
- 331 x 141 mm

> Les triangles ⁽²⁾



Plein

Dimensions
(contour extérieur) :

- 400 x 400 mm
- 320 x 320 mm
- 260 x 260 mm
- 220 x 220 mm
- 190 x 190 mm
- 170 x 170 mm



Évidé

Dimensions
(contour extérieur) :

- 400 x 400 mm
- 320 x 320 mm
- 260 x 260 mm
- 220 x 220 mm

> Les plats ⁽²⁾



Plein

Plat 30 mm	Plat 60 mm
Dimensions (contour extérieur) :	Dimensions (contour extérieur) :
30 x 2000 mm	60 x 2000 mm
30 x 1500 mm	60 x 1500 mm
30 x 1000 mm	60 x 1000 mm
30 x 500 mm	60 x 500 mm
30 x 200 mm	60 x 200 mm



Évidé

Plat 60 mm	Plat 200 mm
Dimensions (contour extérieur) :	Dimensions (contour extérieur) :
60 x 2000 mm	200 x 2000 mm
60 x 1500 mm	200 x 1500 mm
60 x 1000 mm	200 x 1000 mm
60 x 500 mm	200 x 500 mm
60 x 200 mm	

> Autres motifs sur demande ⁽²⁾

(1) ABA : Aluminium Brossé Anodisé.
(2) Uniquement sur les panneaux plan lisse

PERSONNALISATION

Sous réserve des faisabilités techniques (dimensions et configurations du produit)

HUBLOTS, MOTIFS ET DÉCORS SUR VOTRE PORTE DE GARAGE (UNIQUEMENT SUR LES PANNEAUX PLAN LISSE)



- Modèle A :
- 4 motifs plats : 30 x 1500 mm
 - 4 hublots collés ABA carrés vitrage composite glace PMMA sablé : 300 x 300 mm

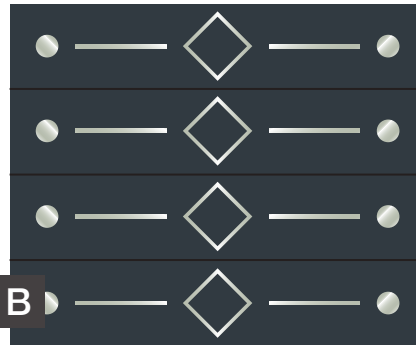

- Modèle B :
- 8 motifs ronds : Ø 105 mm
 - 8 motifs plats : 30 x 200 mm
 - 4 motifs carrés évidés : 220 x 220 mm

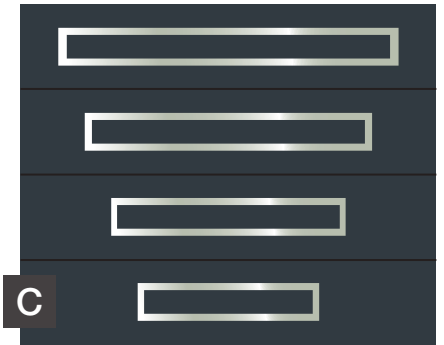

- Modèle C :
- 1 motif plat évidé : 200 x 2000 mm
 - 1 motif plat évidé : 200 x 1500 mm
 - 1 motif plat évidé : 200 x 1000 mm
 - 1 motif plat évidé : 200 x 500 mm



- Modèle D :
- 3 motifs triangles : 400 x 400 mm
 - 3 motifs triangles évidés : 400 x 400 mm

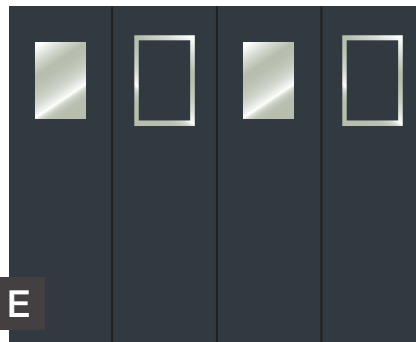

- Modèle E :
- 2 motifs rectangles : 431 x 241 mm
 - 2 motifs rectangles évidés : 511 x 321 mm

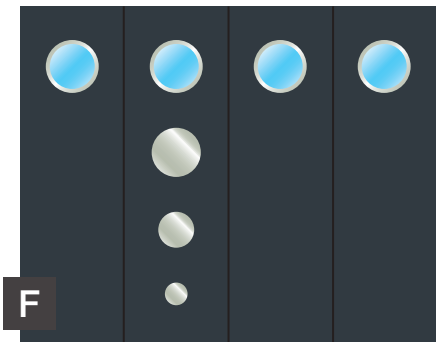

- Modèle F :
- 4 hublots collés ABA ronds vitrage composite glace PMMA sablé : Ø 175 mm
 - 1 motif rond : Ø 135 mm
 - 1 motif rond : Ø 105 mm
 - 1 motif rond : Ø 85 mm

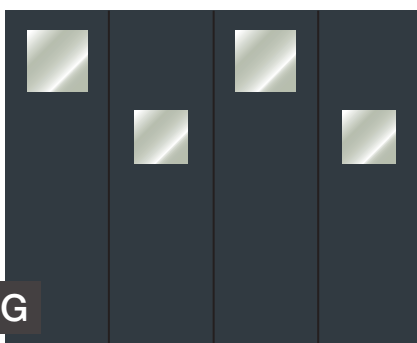

- Modèle G :
- 2 motifs carrés : 220 x 220 mm
 - 2 motifs carrés : 160 x 160 mm

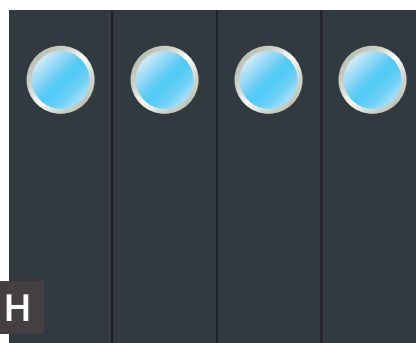

- Modèle H :
- 4 hublots collés ABA ronds vitrage composite glace PMMA sablé : Ø 235 mm

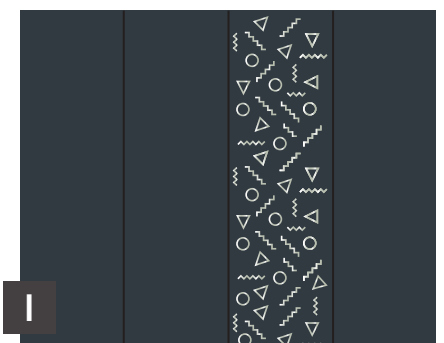

- Modèle I :
- personnalisation : pêle-mêle de motifs

EXEMPLES DE PORTES DE GARAGE

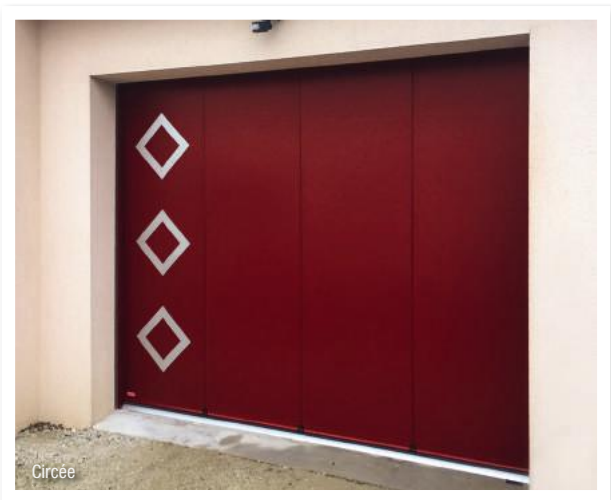
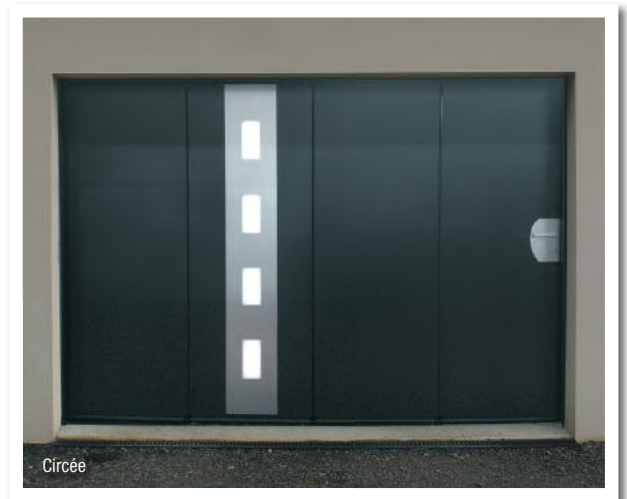
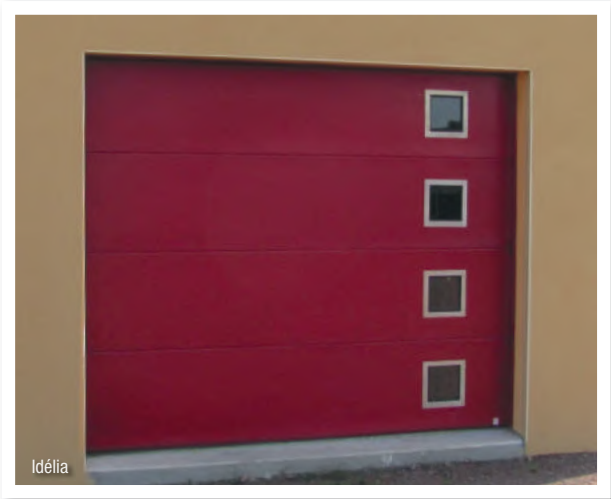

EXEMPLES DE PORTES DE GARAGE

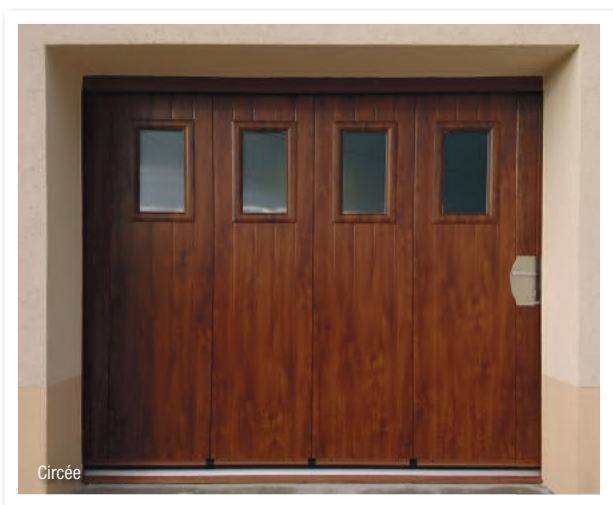

PRATIQUE

> Légende des pictogrammes



Motorisable



Les produits Sothoform sont garantis 10 ans contre tout défaut de fabrication ou vice caché. Cette garantie commence le jour de la livraison chez notre distributeur et concerne le bon fonctionnement. Les détails de la garantie et ses conditions sont expliqués dans le carnet de garantie livré avec tous nos produits.



Les produits Sothoform sont conformes au cahier des charges des normes CE.



Nos produits sont certifiés Origine France Garantie.

REMARQUES

RÉGLEMENTATION

Les règles d'urbanisme peuvent changer d'une ville à une autre, voire d'un quartier à un autre. La proximité d'un bâtiment historique notamment peut vous imposer un matériau, une forme ou une couleur particulière pour vos fermetures. Nous vous conseillons avant de faire un choix définitif de vous renseigner auprès de votre mairie, qui pourra vous informer des possibilités qui s'offrent à vous.

PRISE DE COTES

Elles doivent être prises avec le plus grand soin. La bonne analyse préalable du chantier détermine souvent sa qualité une fois le travail terminé.

Conseil : pour vous faciliter la prise de commande, utilisez le bon de commande Sothoform.

STOCKAGE

Les portes de garage sectionnelles ne sont pas sensibles aux changements d'hygrométrie. Cependant, elles ne doivent pas être stockées au soleil dans leur emballage sous film plastique. La température alors atteinte à l'intérieur de l'emballage peut entraîner des déformations définitives. Ils ne doivent pas être stockés dans des positions entraînant des contraintes pouvant les déformer durablement.

FINITION ET ENTRETIEN

Aucune finition n'est nécessaire. Il convient cependant de les nettoyer régulièrement à l'eau, afin de les débarrasser des dépôts susceptibles de les vieillir prématurément (embruns, dépôts de sel, pollutions chimiques, etc...).

OPTIONS SOMMER

> Moteur Aperto



**GARANTIE
2 ANS**

- S'installe uniquement sur la porte de garage Idélia

> Moteur Pro



**GARANTIE
5 ANS**

- Boîtier de commande déporté avec éclairage et bouton-poussoir intégrés (pour un montage mural ou plafond)

> Digicode



- Émetteur portatif 12 canaux
- Idéal comme commutateur de code radio
- Compatible avec votre motorisation de portail Sommer

> Télécommande



- Télécommande 4 canaux
- Compatible avec votre motorisation de portail Sommer

> Photocellules



- Compatible avec tous les automatismes
- Portée maximale de 15m
- Compatible avec votre motorisation de portail Sommer

> Feu d'avertissement *



- Clignote lorsque l'automatisme de garage est en action
- Compatible avec votre motorisation de portail Sommer
- Non disponible avec moteur APERTO

> Récepteur universel



- Existe en 2 versions :
 - récepteur 2 canaux non étanche
 - récepteur 4 canaux étanche

> Bouton poussoir



- Existe en 2 couleurs (blanc ou gris)

* Vous devez vous équiper d'un feu d'avertissement si votre porte de garage donne accès à moins de 20 cm de la rue.

> Boîtier de commande à clé



> Buzzer



OPTIONS MAISON CONNECTÉE SOMFY TECHNOLOGIE IO

> Moteur Dexxo Pro IO *



GARANTIE
5 ANS

- Kit moteur pour porte de garage incluant :
 - 1 moteur IO
 - 2 télécommandes 4 touches Keygo IO
- Installation rapide et intuitive avec les paramètres pré-programmés
- Personnalisation de l'installation
- Choix d'accessoires de confort ou / et de sécurité à connecter
- Batterie de secours intégrable dans le moteur pour utilisation en cas de panne de courant (en option)

> Connexoon accès *



GARANTIE
5 ANS



- Le connexoon est une box permettant 3 applications via votre smartphone pour commander votre maison : volets, terrasse, portes de garage et portails
- Quitter ou rejoindre son domicile sans contrainte, grâce à la géolocalisation
- Application "Connexoon accès" (à télécharger gratuitement)
- Compatible avec votre motorisation de porte de garage Somfy IO



> Digicode radio métal IO



- Permet de mettre en marche la porte de garage sans émetteur ou clé ; code sans fil pour ouvrir ou fermer
- Compatible avec la motorisation de porte de garage Somfy RTS

Les protocoles IO et RTS ne sont pas compatibles entre eux.

* Conformément à la norme NF EN 13241-1, si vous êtes équipé d'un connexoon accès, vous devez impérativement installer un jeu de photocellules. Vous devez également vous équiper d'un feu d'avertissement si votre porte de garage donne accès à moins de 20 cm de la rue.

COMMENT FONCTIONNE LA BOX CONNEXOON ?



Smartphone



Connexion au serveur
Somfy



Box connexoon



Ouverture et fermeture
de la porte de garage

OPTIONS RTS SOMFY

> Moteur Dexxo RTS



**GARANTIE
5 ANS**

- Kit moteur pour porte de garage incluant :
 - 1 moteur RTS
 - 2 télécommandes RTS

> Digicode radio composite RTS



- Permet de mettre en marche la porte de garage sans émetteur ou clé ; code sans fil pour ouvrir ou fermer
- Compatible avec la motorisation de porte de garage Somfy RTS

> Récepteur universel RTS



- Peut commander jusqu'à 2 automatismes
- Branchement par contact sec
- Boîtier étanche

OPTIONS COMMUNES SOMFY TECHNOLOGIE IO ET RTS

> Télécommande Keygo



- Télécommande 4 canaux
- Compatible avec votre motorisation de porte de garage ou de portail Somfy

> Photocellules *



- Compatible avec tous les automatismes
- Portée maximale de 15m
- Compatible avec votre motorisation de porte de garage Somfy

> Feu d'avertissement *



- Antenne intégrée au feu d'avertissement
- Compatible avec votre motorisation de porte de garage Somfy
- Robuste, discret et élégant

> Antenne



> Batterie de secours



OPTIONS MAISON CONNECTÉE LIFTMASTER

> Moteur



Compatibilité avec le contrôle d'accès "myQ" et l'Internet Gateway - action et retour d'information à distance instantanés

**GARANTIE
5 ANS**

➤ Kit moteur pour porte de garage incluant :

- 1 moteur
- 2 télécommandes - 4 canaux
- 1 boîtier mural radio avec 2 touches et 1 jeu de photocellules
- Application "myQ" (à télécharger gratuitement)

- Automatisme de porte de garage sans entretien, ultra-silencieux, rapide incluant un récepteur multifréquence et un système LED performant



> Moniteur d'alerte



Le moniteur d'alerte actionne et surveille la porte de garage depuis le domicile, sans internet

- S'actionne et surveille la porte de garage depuis son domicile en contact radio direct avec le moteur sans passer par internet
- Permet d'utiliser et de surveiller jusqu'à 4 portes de garage
- Lampe LED (verte pour l'ouverture, rouge pour la fermeture)

- Bip réglable à l'ouverture de la porte de garage
- Compatible avec votre motorisation de portail Liftmaster

> Internet Gateway



Internet Gateway est un routeur internet sécurisé

- S'actionne et surveille la porte de garage à distance avec un smartphone, ordinateur et tablette
- Compatible avec votre motorisation de portail Liftmaster

> Digicode rétroéclairé



Le digicode permet de mettre en marche la porte de garage sans émetteur ou clé

- Code sans fil pour ouvrir ou fermer la porte de garage
- Compatible avec votre motorisation de portail Liftmaster

> Photocellules infrarouge



- Compatible avec tous les automatismes Liftmaster
- Portée maximale de 15m
- Compatible avec votre motorisation de portail Liftmaster

> Récepteur 3 canaux



Le récepteur peut commander jusqu'à 3 entrainements ou applications différents.

- Récepteur bande 6 fréquences
- Compatible avec tous les émetteurs TX
- Compatible avec votre motorisation de portail Liftmaster

OPTIONS MAISON CONNECTÉE LIFTMASTER

> Feu d'avertissement *



Le feu d'avertissement est adaptée pour les automatismes de portes de garage et portails.

- Clignote lorsque l'automatisme de garage est en action
- Compatible avec votre motorisation de portail Liftmaster

> Télécommande



- Télécommande 4 canaux
- Compatible avec votre motorisation de portail Liftmaster

* Vous devez vous équiper d'un feu d'avertissement si votre porte de garage donne accès à moins de 20 cm de la rue.

Pack Connecté	Pack Sécurité	Pack Connecté et Sécurité
Moteur 	Moteur 	Moteur 
Internet Gateway 	X	Internet Gateway 
Application "myQ" 	X	Application "myQ" 
X	Moniteur d'alerte 	Moniteur d'alerte 
Feu d'avertissement	Feu d'avertissement	Feu d'avertissement
Photocellules infrarouge	Photocellules infrarouge	Photocellules infrarouge
En options :	En options :	En options :
Digicode rétroéclairé Récepteur 3 canaux Télécommande supplémentaire	Digicode rétroéclairé Récepteur 3 canaux Télécommande supplémentaire	Digicode rétroéclairé Récepteur 3 canaux Télécommande supplémentaire

COMMENT FONCTIONNE L'APPLICATION "MYQ" ?



Smartphone, tablette ou ordinateur



Internet Gateway



Automatisme de porte de garage et jeu de cellules



Ouverture et fermeture de la porte de garage

SOTHOFERM
l'esprit battant

Z.I. La Croix d'Ingand
79100 MAUZÉ-THOUARSAIS

www.sothoferm.fr - Mai 2019



APPYMENUISERIE